

# »» DER HOCHDRUCK- REINIGER FÜR IHREN PUMPENSCHACHT.

Die neue Generation automatischer Spülventile: FV 25 / FV 50



**HOMA**  
PUMPEN MIT SYSTEM





## » EINE SAUBERE SACHE

Pumpstationen müssen häufig gereinigt werden, da sich Feststoffe am Boden absetzen oder sich eine Schwimmdecke auf der Wasseroberfläche bildet. Für diese Verunreinigungen können verschiedene Gründe vorliegen: zu geringer Zustrom, zu große Pumpstation, zu hoher Anteil an Feststoffen und Fetten im Abwasser.

Das Ergebnis ist immer das Gleiche: es entstehen unangenehme Gerüche, der Niveauregler setzt sich zu, die gewünschte Betriebsleistung ist nicht mehr gegeben. Teure Reinigungs- und Instandhaltungsmaßnahmen sowie hohe Kosten durch Ausfallzeiten können entstehen.

Für dieses Problem bietet HOMA die Lösung: **Die neuen automatischen Spülventile FV 25 und FV 50.**

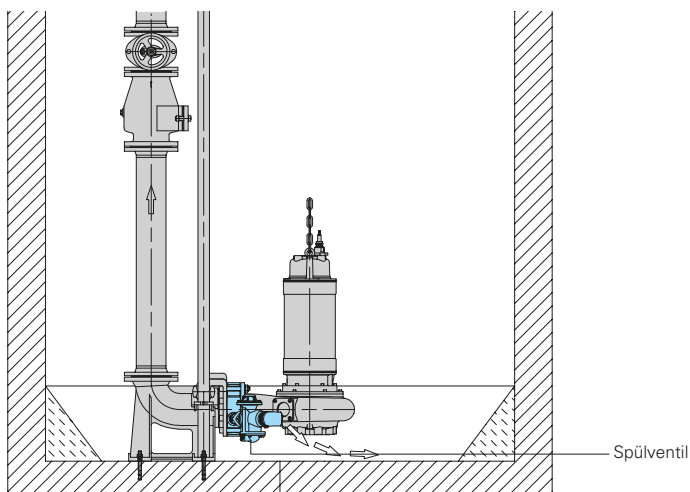

## » LEISTUNG DIE ÜBERZEUGT

### Einsatz

Die neuen HOMA Spülventile FV 25 und FV 50 verhindern zuverlässig Ablagerungen in Pumpenschächten. Zu Beginn des Pumpvorgangs wird ein Teil des Fördermediums durch das offene Spülventil zurück in den Pumpenschacht geleitet. Dabei wirbelt der Spülstrom abgelagerte Feststoffe im Fördermedium auf, so dass diese abtransportiert werden können.

Die Spüldüse kann entweder auf den Boden des Pumpenschachtes gerichtet werden um dort Ablagerungen zu beseitigen oder alternativ durch das Ausrichten der Düse in Richtung Abwasser-Oberfläche um die Bildung

einer Schwimmdecke, vor allem bei stark fetthaltigem Abwasser, zu verhindern. Nach der eingestellten Spülzeit schließt das Ventil automatisch und beendet den Spülvorgang.

Die aufgewirbelten Schmutzstoffe werden mit dem Fördermedium abgepumpt. Nach Beendigung des Pumpvorgangs öffnet sich das Ventil wieder und ist bereit für den nächsten Spülvorgang.

Das Spülventil arbeitet durch Ausnutzung des Venturi-Effekts und durch Druckunterschiede. Es benötigt daher keine externen Antriebs- oder Steuergeräte.

### Einbau

Das Spülventil wird am Druckstutzen der Pumpe zwischen Pumpenflansch und Kupplungsgegenflansch (bei Aufstellung mit Kupplungssystem) bzw. Rohrleitung (bei Bodenaufstellung der Pumpe) montiert. Je nach Nennweite des Druckstutzens sind hierfür entsprechende Adapter-Kits (DN 50 bis DN 150) lieferbar.

Bei größeren Pumpen kann das Spülventil direkt an der gegebenenfalls vorhandenen Reinigungsöffnung im Pumpengehäuse montiert werden.

### ÜBERZEUGENDE AUSSTATTUNG

- » kompakte Bauform
- » robuste Konstruktion
- » kein externes Antriebs- oder Steuergerät notwendig
- » einfacher Austausch von Verschleißteilen wie Düse oder Kugelsitz
- » Spülzeit einstellbar

Die Spülzeit kann individuell zwischen 20 und 50 Sekunden eingestellt werden. ✓





Typen-Übersicht	Art.-Nr.
Spülventil	
FV 25	8500120
FV 50	8500122
Adapter-Kits	s. Auswahl-Tabelle
Adapter für Direktanschluss an Pumpengehäuse	auf Anfrage

Material	
Gehäuse	Edelstahlguss
Stellschraube	Messing
Membrane / Spüldüse	NBR
Kugel FV 25:	Kugellagerstahl
FV 50:	NBR mit Stahlkern
Öl	lebensmittelecht

## Baumaße

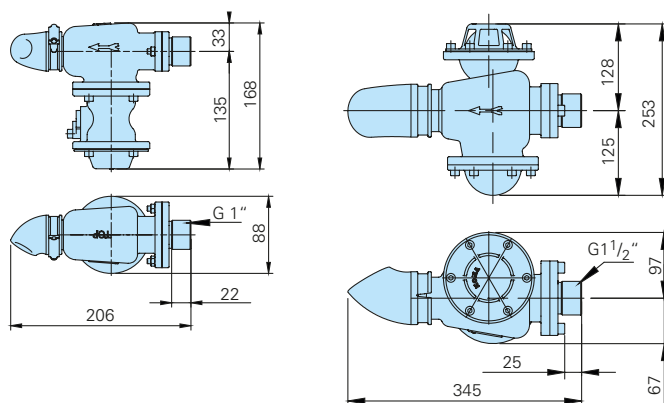

## Technische Daten

	FV 25	FV 50
Leistung	für Pumpstationen bis 1.2m / 3.9 ft Durchmesser	für Pumpstationen größer 1.2m / 3.9 ft Durchmesser
Medientemperatur	max. 40°C / 104°F	max. 40°C / 104°F
pH-Wert	5-13	5-13
Gewicht	3.1 kg / 6.2 lb	11.2 kg / 19.8 lb
Spülzeit	empf. 20-50 Sek.	empf. 30-50 Sek.
min. geodätische Förderhöhe	-	8,5 m

## Auswahl-Tabelle

Pumpentyp	Kupplungssystem	Spülventil	Adapter-Kit / Art. Nr. (bei Nachrüstung)	Kupplungssystem / Art.-Nr. (bei Neuinstallation)
GRP 16- 50	SKB-Fertigschacht	FV 25	Kupplungsgegenflansch 7323121	Kupplungsgegenflansch 7323121
GRP 16- 50	KK 50S/R2"	FV 25	Kupplungsgegenflansch 7323121	Kupplungssystem 8604008.51
GRP 16- 50	KKR 50S/R2"	FV 25	Kupplungsgegenflansch 7323121	Kupplungssystem 8604009.51
GRP 16- 50	KKR 50S-1/R2"	FV 25	Kupplungsgegenflansch 7323131	Kupplungssystem 8604018.51
GRP 56- 111	KK 50/50	FV 25	Adapter DN50- G1" 7325441	Adapter DN50- G1" 7325441
MXS13	KK(R) 80/80	FV 50		Direktanschluss an Pumpengehäuse
MXS13	KK(R) 80/100	FV 50		Direktanschluss an Pumpengehäuse
V13 / VX13 / MX13	KK(R) 80/80	FV 50	Adapter DN80- G1½" 7325451	Adapter DN80- G1½" 7325451 mit 45° Anschlussbogen
V13 / VX13 / MX13	KK(R) 100/80	FV 50	Adapter DN80- G1½" 7325451	Adapter DN80- G1½" 7325451 mit 45° Anschlussbogen
MXS23 / MXS24	KK(R) 100/100	FV 50		Direktanschluss an Pumpengehäuse
MXS23 / MXS24	KK(R) 150/100	FV 50		Direktanschluss an Pumpengehäuse
V23 / VX23 / MX23	KK(R) 100/100	FV 50	Adapter DN100- G1½" 7325461	Adapter DN100- G1½" 7325461 mit 45° Anschlussbogen
V23 / VX23 / MX23	KK(R) 150/100	FV 50	Adapter DN100- G1½" 7325461	Adapter DN100- G1½" 7325461 mit 45° Anschlussbogen
VX24 / MX24	KK(R) 100/100	FV 50	Adapter DN100- G1½" 7325461	Adapter DN100- G1½" 7325461 mit 45° Anschlussbogen
VX24 / MX24	KK(R) 150/100	FV 50	Adapter DN100- G1½" 7325461	Adapter DN100- G1½" 7325461 mit 45° Anschlussbogen
K33 / VX34 / MX34	KK(R) 150/150	FV 50	Adapter DN150- G1½" 7325471	Adapter DN150- G1½" 7325471 mit 45° Anschlussbogen
K33 / VX34 / MX34	KK(R) 200/150	FV 50	Adapter DN150- G1½" 7325471	Adapter DN150- G1½" 7325471 mit 45° Anschlussbogen

## HOMA Pumpenfabrik GmbH

Industriestraße 1 ▶ 53819 Neunkirchen-Seelscheid

Telefon: +49 (0) 2247 702- 0 ▶ Fax: +49 (0) 2247 702- 44

E-Mail: info@homa-pumpen.de ▶ Internet: www.homa-pumpen.de

